

# Produktdatenblatt

## HECTOR 84938/11-W

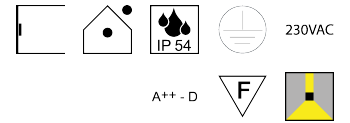
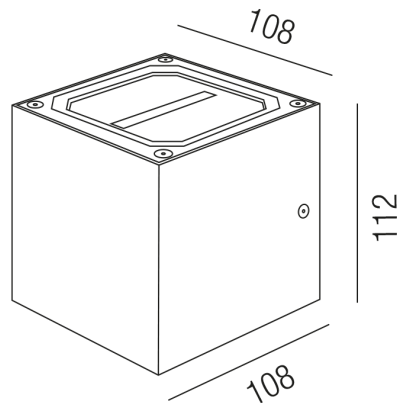

### Beschreibung

WL HECTOR

1fl/weißUp-Spot/Down-Flood

B10,8/11,2/AL/H9/für 1xG9 33W

Anschluss 230V Wechselspannung, Schutzklasse I - Elektrische Isolierungsklasse (IEC), Schutzart IP54, Anwendung im Innen- und Außenbereich, Installation an der Wand, 2 seitiger Lichtaustritt - down breitstrahlend, up engstrahlend, Leuchte geeignet für die Montage auf entflammaren Oberflächen, Energieeffizienzklasse, A++ - D

### Projektbilder - Zusatzbilder - Detailbilder

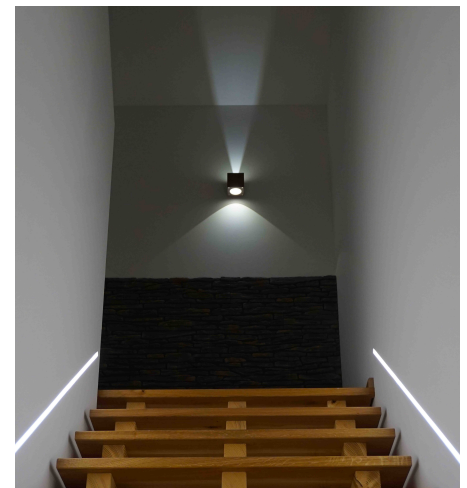
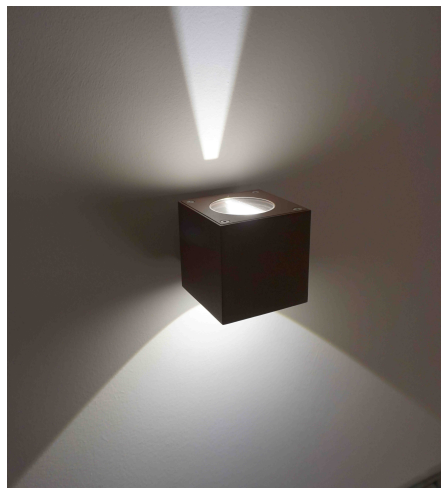

Technische Änderungen vorbehalten, druck-, scan- und kalibrierungsbedingt sind Farbabweichungen möglich.