

Produktdatenblatt

FORTY8 64845/200

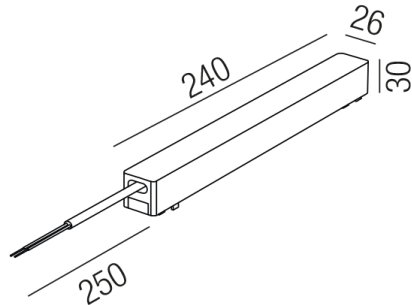
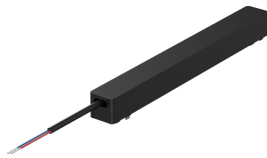

Beschreibung

ZUB FORTY8 - NT
 Netzteil/200W/DC48V
 ON/OFF
 Betriebsgeräte schaltbar (nicht dimmbar), CE-Kennzeichnung

Projektbilder - Zusatzbilder - Detailbilder

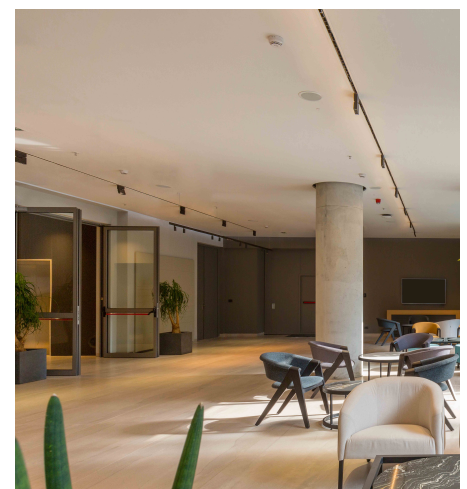

Technische Änderungen vorbehalten, druck-, scan- und kalibrierungsbedingt sind Farbabweichungen möglich.