

# Produktdatenblatt

## SOLAR 84996-A

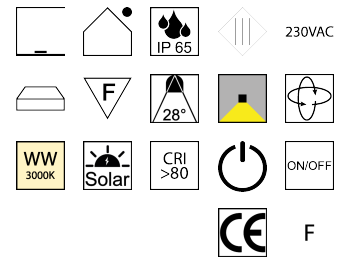
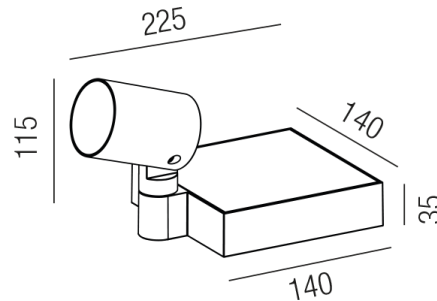

### Beschreibung

SPT SOL-AR - Spike - IP65

dreh- und schwenkbar/anthrazit/mit Erdspieß

L225/B140/H115mm

LED 1,3W 3000K 28° 81lm CRI >80

Solarpanel DC 3,7V 2W/Tageslichtsensor <50lx

Ladezeit bei Sonne 6-8h/max. Laufzeit 7h

Anschluss 230V Wechselspannung, Schutzklasse III - Elektrische Isolierungsklasse (IEC), Schutzart IP65, Anwendung im Außenbereich, Installation auf dem Boden, drehbar und schwenkbar, 1 seitiger Lichtaustritt - down breitstrahlend, Abstrahlwinkel 28°, Leuchte geeignet für die Montage auf entflammaren Oberflächen, Netzteil integriert, Betriebsgeräte schaltbar (nicht dimmbar), mit integriertem Schalter (ON/OFF), Farbwiedergabeindex CRI >80, kabelloses laden über integriertes Solarpanel, Farbtemperatur von warmweiß 3000K, Energieeffizienzklasse, F, CE-Kennzeichnung

### Projektbilder - Zusatzbilder - Detailbilder

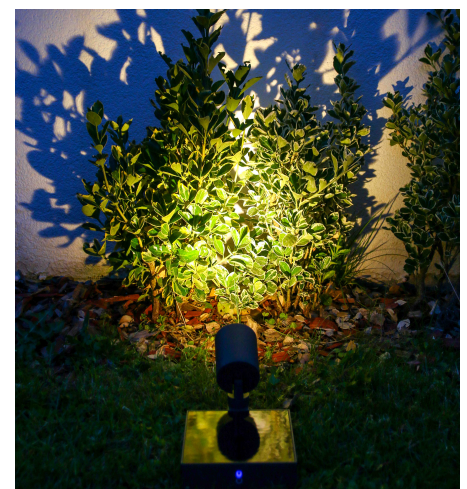
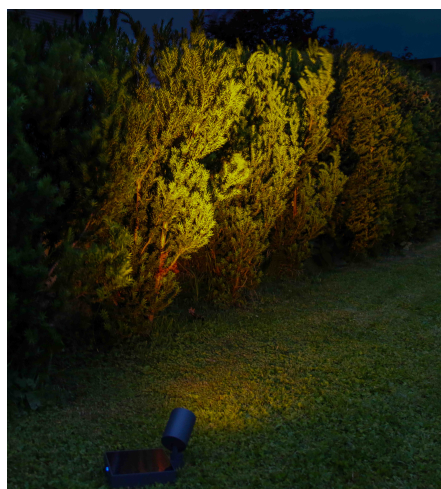
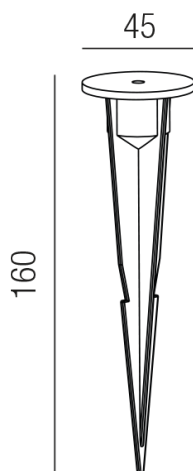

Technische Änderungen vorbehalten, druck-, scan- und kalibrierungsbedingt sind Farbabweichungen möglich.